

室内机使用手册

装箱清单 (表中配件可能根据型号不同而有所增或减)

序号	附件名称	数量	备注
1	室内机	1台	
2	挂板或预埋盒	1个	
3	配线	1套	电源线: 2PIN线x1 开锁线: 6PIN线x1
4	说明书	1本	
5	合格证	1张	

△ 产品外观、尺寸、功能及界面与实物可能有所不同, 以实物为准!

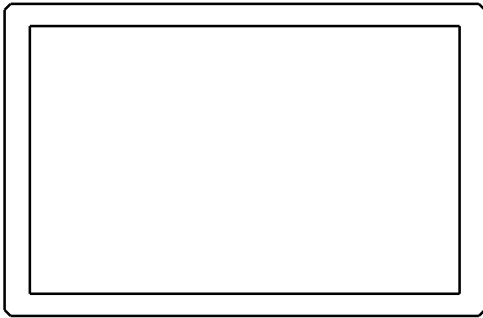

欢迎选用我公司的室内机产品!

室内机是结合公司楼宇对讲产品特性, 实现了楼宇对讲系统的呼叫对讲、视频监控、智能家居控制、安防报警及信息服务等功能, 为社区生活提供便利。

一、产品简介

1、产品外观

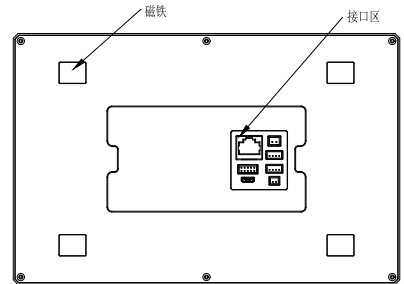
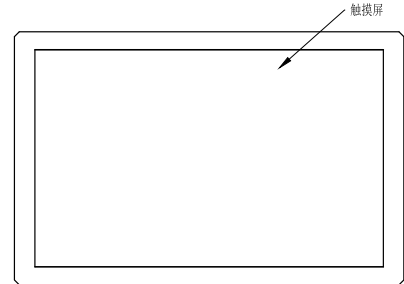

二、主界面

设备开机后, 系统将进入其工作主界面(显示界面尺寸按显示屏尺寸的不同而有所区别): 开启程序, 首先显示欢迎界面, 之后自动跳转到主界面, 方可正常使用。主界面中显示功能图标: 通话记录、视频监控、家居安防、智能家居、通话对讲以及信息服务和呼叫管理中心、招梯功能和多媒体播放。除此之外, 主界面中显示快捷功能键: 免打扰快捷键、系统设置快捷键以及当前的网络状态。

三、通话对讲

点击通话对讲功能, 会跳转到输入房号界面, 在该界面的数字按键区点击要呼叫的房号(如: 0201 再点击“呼叫”按键, 呼叫相应的房号, 对方接听后可进行通话。呼叫同一房号的室内机分机时, 只需输入对应的分机号; 呼叫不同单元、不同楼栋以及不同区的住户时, 需要完整输入对方住户的相应单元、楼栋或区号(如: 01区02栋3单元02层01房号, 输入010230201 呼叫键: 输入号码正确, 点击进入呼出界面, 否则拨号输入框上方提示“号码不存在”; 呼叫 没有联网用户时, 在拨号输入框上方提示“呼叫失败”。被叫方无接听, 振铃45秒后返回拨号界面。接通前, 主叫或被叫方直接挂断, 系统返回拨号界面。删除键: 删除错误的数字。室内机与室内机, 或者与门口机中心机等通话时长限制为1分钟, 通话45秒后将在界面中间音量调节右侧位置, 出现“延长通话”按钮。
1)不选择点击“延长通话”, 通话1分钟后自动结束通话。
2)选择点击“可延长通话”, 即延长通话时间1分钟; 45秒后将再次出现“延长通话”按钮, 若不再选择延长通话, 1分钟后自动结束通话。与管理中心通话对讲: 用户在主界面上选

四、呼入界面

当外部设备呼叫安卓室内机时, 显示呼入界面, 并同时振铃。若对方有摄像头时, 则安卓室内机显示相应的摄像头画面。留言状态设置为不留言时, 振铃时间超过45秒, 则自动挂断; 若留言状态设置成业主留言或默认留言, 当振铃时间超过35秒本机将送出留言并记录访客留言。(在留言状态时, 可对通话进行开锁、接听、挂断操作) 页面左下角显示哪一设备呼入, 底部显示操作按键: 1)接听键; 点击进行与呼入设备通话, 进入通话界面, 可同时开锁。2)挂断键: 点击拒听挂断, 返回主界面。3)开锁键: 点击进行开锁, 保持呼入界面。4)开启/关闭麦克风。5)响铃和通话音量调节大小。

五、通话记录

在主界面上选择“通话记录”功能按键进入通话记录界面: 通话记录中包括: 呼出记录, 已接记录、未接记录等。

六、视频监控

在主界面上选择, 则跳转到视频监控功能页面。监控列表 监控列表中显示此室内机可监视的所有设备名称。监控设备 选择列表中各个监控设备名称右侧的图标, 即可监视相应的设备。监控 选定某一设备进行监控, 如无法监视, 则显示设备忙线, 返回监视列表页面。如可监视, 则进入监视页面。监视页面顶部显示正在监视的设备名称, 底部显示操作按键: 结束监视, 返回监视列表页面。

七、家居安防

在主界面上选择, 则跳转到家居安防功能页面。1)安防模式 此页面中显示室内机的安防模式, 一般有四种: 在家模式、离家模式、夜间模式、撤防模式。可根据需要, 选择任一模式, 只需点击相应的模式图标点击界面右上角的确认键保存即可。2)安防设置 此页面中显示各种安防模式与各个防区探头是否开启(即触发后是否报警)间的关联关系。需注意的是, 除红外、门磁等可撤防的报警类型可在某种模式下关闭外, 其它烟感、煤气、紧急等报警类型在任何情况下都默认开启, 不可更改。此页面中可配置各个探头的触发延时时间以及预报警延时时间, 时间范围在10s—300s之间。触发延时时间是指探头被触发时, 延时多久才会发出警报; 预报警延时时间是指, 在探头触发并发出警报后, 多长时间之后向管理中心发送报警消息, 在此延时时间内, 若手动解除警报, 则不向管理中心发送报警消息。一般情况下红外、门磁等可撤防报警类型可设置触发延时时间, 其它立即报警类型一般只可设置为0s。撤防模式下固定关闭所有的可撤防探头。3)报警记录 此页面中显示安防报警的记录信息。4)安防日志 此页面中显示安防模式切换的日志信息。5)安防报警 此页面显示各个防区探头的工作情况, 以及在有报警发生时的报警信息。

八、智能家居

在主界面上选择, 则跳转到智能家居功能页面。智能家居页面中, 显示从云服务器中获取的场景、场所、设备信息。室内机一般不可修改此类信息, 但可进行控制。1)设备显示从云服务器中获取设备信息, 并可在此处直接对设备进行控制。设备按类型分页显示, 可按类型选择。可在此处对智能插座、开关等进行直接控制, 点击相应图标即可。2)场景 显示从云服务器中获取场景信息, 并可在此处选择切换场景, 场景中一般已关联好场所、设备等信息或者工作情况。

九、小区公告

在主界面选择, 则跳转到小区公告功能页面。左边可以选择查看公告信息和个人信息, 点击右边信息列表可以查看信息详情。

十、用户系统设置

在主界面上选择快捷按键, 则跳转到输入密码界面, 输入用户密码(默认000000)则跳转到用户设置界面。1)用户密码设置 在此界面可以配置用户密码, 主要用于进入用户系统设置界面, 以及安防报警中的模式设置和解除报警使用。2)铃声设置 此界面可以配置选择相应的铃声, 用于通话对讲响铃提示并可通过音量条调节音量大小, 选择铃声后按播放可试听铃声。3)留言设置 留言种类: 业主留言, 默认留言和不留言。①业主留言 在业主留言状态下, 用户可自行录制不超过15秒的录音留言; 录音完毕, 点击“开始”键进行试听; 也可重复录制留言知道满意为止。②默认留言 采用默认留言时, 将选用设备的出厂配置留言, 此时用户不能录制自己的留言, 只能试听留言录音。③不留言 该状态下, 系统不支持任何留言选项。设置房号时主机才设置有留言功能, 设置室内分机房号时, 此功能为屏蔽状态。4)门口机设置 室内机房号为别墅室内机号码时, 与别墅门口机联网状态下: 可对该栋相对应的别墅机添加删除IC、ID卡; 5)二次确认机设置 室内机用户系统设置页面中增加“二次确认机设置”项, 此项下有三项内容: 绑定设备、开锁密码、指纹管理。6)语言和时间 此功能可设置该设备的日期(年/月/日)、时间、语言支持(简体、繁体、英文)。7)系统信息 此界面显示安卓室内机相关的系统版本信息见截图信息(硬件和软件)。

十一、工程系统设置

在主界面上选择快捷按键，则跳转到输入密码界面，输入工程密码（默1111111111）则跳转到工程设置界面。1)房号设置 此界面可配置室内机房号。2)工程密码设置此界面配置工程密码，用户进入工程系统设置界面。3)安防设置 系统设置的安防设置项中，可对安防报警相关的参数进行设置。4)服务器设置 此界面主要是服务器填写，该款室内机可通过配置服务器连接升级该室内机APP应用程序。5)系统复位 进行系统复位和还原默认数据等操作。

十二、安装说明

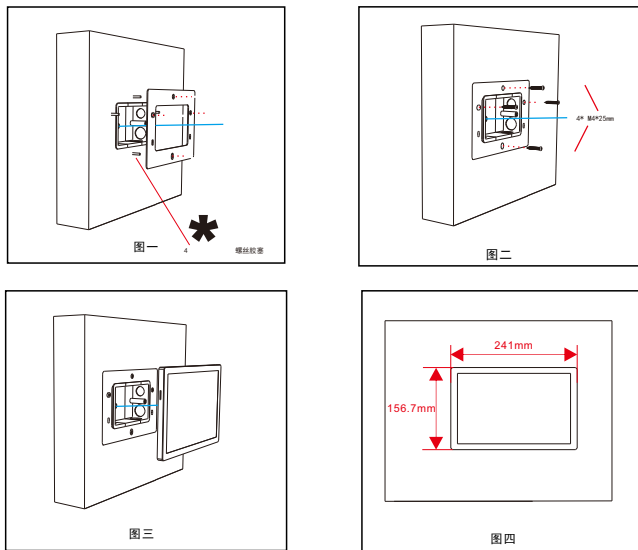

安装设备

- 挂板定位（图一）
 - 墙面预先装好146盒,把挂板开口对准146盒的开口，定点标记挂板上四个螺丝位。
 - 墙面标记位钻孔后,将4颗螺丝胶塞对准孔位打进墙内。
- 固定挂板（图二）
 - 挂板螺丝位对准孔位,将4颗M4*25mm的沉头自攻螺丝（十字槽 尖尾）将挂板固定在墙上。
- 安装设备（图三）
 - 将网口、电源等线接好后设备后,设备磁铁自动贴上挂板。

十五、故障与排除

如系统不正常，断电后请按《简单故障排除表》逐一检查。如未查明故障原因，请通知代理销售商或厂家，不可自行打开修理或更换元件而造成系统损坏。

简单故障排除表

序号	故障现象	故障原因分析	排除方法
1	开机后无反应	电源插座是否插稳或接错。	检查电源线是否有电压或连接是否良好。
2	无法呼叫	1.网络线未接好或者网络不通 2.门口机号码未设置好	1.检查网络链接 2.重新设置机器编号
3	通话无声音	系统设置错误	通过室内机调节通话或回铃音量，重新设置参数
4	用户不能开锁	外接开锁模块故障	检查或更换开锁模块

十三、技术参数

供电电源	DC12V
最大功耗	10W
联网接口	Rj45 10M/100M
安装方式	壁挂式安装
工作温度及湿度	-10°C to 50°C, 10%~95%
整机尺寸	240.7*156.4*29 mm

十四、接口接线说明

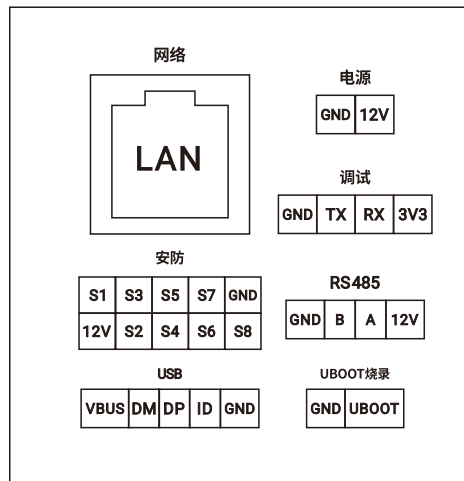

为维护您的权益，请您认真填写，并妥善保管，作为维修时的凭证：

产品保修卡——用户存根

经销商信息	经销商名称	
	联系电话	
	产品型号	
	产品编号	
	销售日期	
用户信息	用户名称	
	联系电话	
	通讯地址	
	E-mail	

产品保修卡——经销商存根

经销商信息	经销商名称	
	联系电话	
	产品型号	
	产品编号	
	销售日期	
用户信息	用户名称	
	联系电话	
	通讯地址	
	E-mail	